

GUIDE DE MISE EN SERVICE GAMME ELAN



* Sous condition du respect du plan de maintenance



REMERCIEMENTS

Toute l'équipe des compresseurs Éole France vous félicite pour votre choix. Nos services apportent une priorité absolue à la satisfaction de nos clients et nous avons apporté un soin particulier à l'étude, la conception et la réalisation de votre compresseur.

Utilisé dans de bonnes conditions, dans un environnement adapté et avec un entretien suivi, votre compresseur Éole France vous apportera une entière satisfaction.

LÉGENDE PICTOGRAMMES



Important



Danger
d'électrocution



Danger



Port de gants obligatoire



Risques de brûlures



Port de lunettes de protection
obligatoire

SOMMAIRE

1. Réception de votre compresseur	3
2. Environnement de compresseur	3
3. Alimentation électrique du matériel	4
4. Installation pneumatique	5
5. Mise en service	8
6. Entretien / Maintenance	9
7. Caractéristiques techniques	13
8. Dépannage	14
9. Garantie	15
10. Schémas électriques	16

1. RÉCEPTION DE VOTRE COMPRESSEUR

Nous apportons tous nos soins à la préparation des colis avant expéditions, en cas de doute ou de colis endommagés n'hésitez pas à indiquer des réserves claires sur la feuille d'attachement du transporteur. C'est le seul moyen d'avoir un recours en cas de problème ultérieur.

Votre compresseur est livré avec l'ensemble des documents obligatoires (en anglais) : Certification CE, documents soupapes de sécurité, conformité du réservoir interne et des réservoirs de stockage.

Ces documents sont à conserver par l'utilisateur pendant toute la durée de vie du compresseur, ils seront notamment nécessaires au bout de 10 ans pour le passage à l'épreuve du réservoir d'huile interne à la machine.

2. ENVIRONNEMENT DU COMPRESSEUR

Une règle simple : les compresseurs ÉOLE sont des compresseurs industriels qui seront impérativement protégés des intempéries, ils seront installés dans des locaux hors gel et suffisamment ventilés.



La plage de **température standard de fonctionnement est de +5°C à + 40°C**

Pour maintenir ces températures, un chauffage et une ventilation mécanique pilotés par un thermostat d'ambiance peut s'avérer nécessaire.

Pour protéger le compresseur, l'utilisateur doit prendre les mesures qui s'imposent : la machine ne doit pas aspirer des poussières, pollen ou certains gaz dangereux.

Le local sera équipé d'un éclairage suffisamment puissant pour faciliter les contrôles du compresseur, affiner les réglages et permettre les opérations de maintenance dans de bonnes conditions.

Pour accéder à l'ensemble des composants de la centrale, il est important de laisser une surface libre tout autour du compresseur (minimum 500 mm).

Toutes ces conditions réunies, ainsi qu'un environnement privilégié allongeront la durée de vie de votre compresseur et diminueront les frais d'exploitations.

3. ALIMENTATION ÉLECTRIQUE DU MATÉRIEL



A réaliser uniquement par du personnel habilité !

Les compresseurs Éole France sont alimentés, sauf demande particulière, en 400 Volts Triphasé + Terre fréquence 50 Hz .

La sélection des protections électriques ainsi que la taille du câble d'alimentation dépendent de la puissance installée et du type de démarrage du compresseur. Vous reporter au tableau suivant :

(Disjoncteur 3 Pôles +Terre, câble RO2V)

Type	Puissance (kW)	2,2	4	7,5	11	15	22	30	37	45	55	75
Démarrage étoile-triangle	Protection : Courbe D 3P (A)	16	16	20	32	40	63	80	100	100	125	160
	Câble RO2V (mm ²)	4	4	4	6	6	10	16	16	25	35	50



Assurez-vous d'avoir coupé l'alimentation générale de la ligne du compresseur avant toute opération de câblage !

Raccorder les 3 Phases sur L1 L2 L3 et la Terre sur la borne réservée.

En cas d'erreur de câblage (inversion de 2 phases) les compresseurs ÉOLE sont équipés d'un dispositif automatique interdisant le démarrage du compresseur. Une alarme indiquera qu'il est nécessaire d'inverser deux phases pour obtenir le bon sens de rotation du moteur.

Ne pas démarrer le compresseur s'il n'est pas raccordé à son réseau d'air, une pression minimum de fonctionnement est nécessaire pour une bonne lubrification du bloc de compression.



Les disjoncteurs utilisés seront des Triphasés courbes D. Un sectionneur de proximité cadenassable est à installer près du compresseur. (Isolation totale de la machine lors des interventions techniques).

4. INSTALLATION PNEUMATIQUE



Utiliser uniquement des produits compatibles avec les pressions réelles de refoulement du compresseur. A la sortie du compresseur, monter le tube de raccordement (fourni avec la machine) en utilisant du téflon pour l'étanchéité, installer ensuite une machette souple (flexible) pour éviter de transmettre des vibrations. La tuyauterie sera de type acier galvanisé, aluminium, inox ou plastique, mais uniquement et obligatoirement destinée à un usage pour l'air comprimé.



Le diamètre des tuyauteries de raccordement ne doit pas être inférieur au diamètre de sortie du compresseur.

Un réservoir est nécessaire sur l'ensemble de nos installations. Additionné au volume du réseau il augmentera la capacité de stockage, permettant ainsi au compresseur d'avoir une meilleure régulation en limitant également les consommations énergétiques.

Volumes minimum conseillés :

Puissance (kW)	2,2	4	7,5	11	15	22	30	37	45	55	75
Taille du réservoir (L)	100	200	500	500	500	900	900	900	900	900	900



Le réservoir de stockage doit être conforme à la législation sur les réservoirs sous pression. La pression de service indiquée sur la plaque de la cuve sera au minimum identique à la pression maximum du compresseur. (Il devra être équipé d'un purgeur en partie basse et d'une soupape de sécurité normalisée).

L'utilisateur est tenu de respecter la législation sur l'utilisation des appareils sous pression du pays où il en fait usage.

PLAN D'INSTALLATION CONSEILLÉ



1. Compresseur
2. Réservoir de stockage
3. Filtre micronique
4. Sécheur par réfrigération
5. Filtre submicronique
6. Purges
7. Décanteur de purge
8. OPTION : by-pass sur partie traitement d'air
9. Les deux filtres sont intégrés dans le sécheur



La législation sur les rejets de condensats (Loi sur l'eau) rend obligatoire un traitement préalable au rejet. Utiliser un décanteur de purge.

SYNOPTIQUE DES FLUIDES

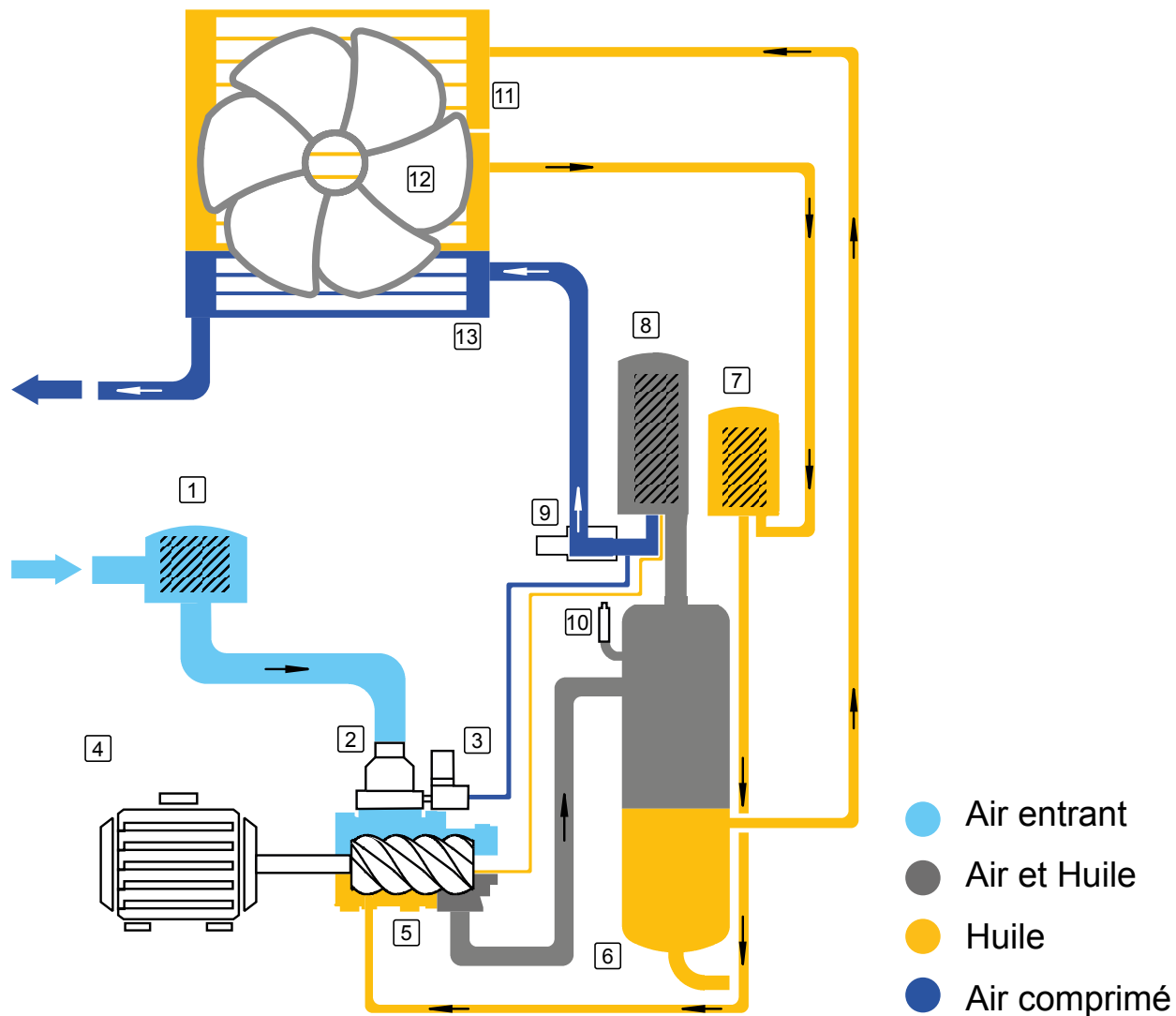

- | | |
|-----------------------------------|------------------------------|
| 1. Filtre à air | 8. Séparateur air/huile |
| 2. Valve d'entrée d'air | 9. Valve de pression minimum |
| 3. Valve solénoïde | 10. Valve de sûreté |
| 4. Moteur | 11. Radiateur d'huile |
| 5. Bloc vis | 12. Ventilateur |
| 6. Réservoir séparateur air/huile | 13. Radiateur d'air |
| 7. Filtre à huile | |

5. MISE EN SERVICE



A réaliser par du personnel habilité !

Les asservissements pneumatiques terminés, les raccordements électriques réalisés la mise en service de la centrale peut commencer.

Avant tout, contrôler que toutes les cosses électriques soient bien serrées.

Enclencher le disjoncteur et (ou) le sectionneur de proximité sur la position ON pour alimenter le compresseur, la platine de commande s'allume.

Appuyer sur la touche «DEMAR.» de la platine de votre compresseur, il démarre, après quelques secondes il lance son cycle automatique de compression.



Les compresseurs sont réglés en sortie d'usine à 10 bar. Arrivés à cette pression la machine passera en mode marche à vide plusieurs minutes, ce temps doit être ajusté pour éviter de dépasser plus de 6 démarrages / heure au moteur .



Une trop grande différence d'intensité entre phases, synonyme de déséquilibre et dysfonctionnement imminent du moteur, doit être signalée au service ÉOLE. Faire contrôler par une personne habilitée les intensités absorbées sur chaque phase ainsi que les tensions, les indiquer ensuite sur la fiche de mise en service qui devra nous être retournée et un exemplaire conservé par l'utilisateur.



La fiche de mise en service du compresseur réceptionnée chez ÉOLE France déclenchera la période de garantie du matériel. (Retour d'un récépissé)

En cas de problème vous pouvez vous reporter à la documentation sur les platines de contrôle ; pour affiner les réglages, modifier les pressions, intégrer des horloges automatiques contactez ÉOLE France au tel : **+ 33 1 64 44 14 91**

6. ENTRETIEN



Ne pourrons intervenir que des personnes compétentes, ou habilitées par le fabricant. Les opérations d'entretien nécessitent la mise à l'arrêt du compresseur. Avant intervention assurez-vous que le courant électrique soit coupé et de l'absence de pression d'air dans le compresseur. L'huile du compresseur doit avoir refroidit.



En fonction de la puissance installée et du nombre d'heure de fonctionnement annuel, votre compresseur nécessite un suivi rigoureux qui permettra de limiter le coût de l'entretien. Vous trouverez en annexe les plans de maintenance spécifiques à la gamme de votre compresseur, cependant quelques soit la machine une règle simple s'applique :

Contrôler toutes les semaines : le niveau d'huile, l'état de propreté de la machine, l'étanchéité générale du compresseur, être attentif au niveau sonore qui peut être symptomatique d'une pièce à remplacer. Mais aussi : Le local est propre, la température ambiante conforme, la ventilation du compresseur est dégagée de tout encombrant, le purgeur du réservoir est opérationnel. En cas de purgeur manuel, intervention journalière obligatoire. Purge des condensats du réservoir d'huile interne au compresseur.



Afin d'éliminer l'eau présente au fond du réservoir d'huile, il est impératif de procéder à une purge hebdomadaire du réservoir avant le démarrage du compresseur.

Une analyse d'huile faisant point d'une présence importante d'eau, peut engendrer la perte de la garantie.

Pour les vidanges d'huile ou pour faire un appoint utiliser l'huile hautes performances :

EOIL 3000

Les intervalles pour la vidange et le graissage sont à faire en fonction du plan de maintenance et au minimum une fois par an.

Les pièces d'origine garantissent les caractéristiques initiales de votre compresseur. La politique de standardisation faite par les services ÉOLE France permet de disposer et de proposer des pièces d'origine à des conditions très économiques pour l'utilisateur. En cas de problème d'approvisionnement prenez contact avec nos services.

PLAN DE VÉRIFICATIONS

ÉLÉMENTS	PÉRIODICITÉ	VÉRIFICATION
Panneau de contrôle	Chaque jour	Vérifications de l'afficheur (temp°, pression, nombre d'heure, alarme et message éventuel).
Fuite d'huile compresseur	Chaque jour	Vérification visuelle, à l'intérieur, sous et autour du compresseur une consommation anormal d'huile doit être signalée à Éole France.
Fuite d'air	Chaque jour	Vérification des fuites d'air éventuelles dans le local compresseur et sur le réseau d'air, source de grosse perte énergétique.
Température ambiante dans le local	Chaque jour	Doit être située entre +5°C et + 40°C. Toutes les mesures doivent être présent par l'utilisateur pour respecter cette plage de température.
Bruits anormaux	Chaque jour	En cas de bruit anormal, appelez Éole France.
Niveau d'huile	Chaque semaine	Machine à l'arrêt, enlever le panneau côté réservoir du séparateur et vérifier le niveau d'huile sur la jauge, il doit être entre situé entre le repérage mini et maxi.
Température compresseur	Chaque semaine	A contrôler sur l'afficheur, la température normale de fonctionnement est située entre 70 et 88 ° C une pré-alarme de température est réglée à 105°C. Arrêt automatique à 110°C
Encrassement natte filtrantes	Chaque semaine	A enlever et à souffler si présence de poussières ou de corps étrangers (feuilles, papiers, carton...).
Encrassement radiateur	Une fois par mois	Contrôler l'encrassement du radiateur et au besoin le souffler en partant de l'intérieur du compresseur vers l'extérieur. Utilisez vos lunettes de protections !

PLAN DE MAINTENANCE

NOMBRE D'HEURES/MOIS DE FONCTIONNEMENT (À ÉCHÉANCE DU PREMIER DES 2 TERMES)

TOUTES LES XX HEURES	3 000*	6 000*	9 000*	12 000*	15 000*	30 000*
MINI TOUS LES XX MOIS	12	36	36	48	60	84
Contrôle général (compresseur)	P	P	P	P	P	P
Relevés d'erreur général (contrôleur)	P	P	P	P	P	P
Contrôle des paramètres	P	P	P	P	P	P
Vibration	P	P	P	P	P	P
Bloc vis - contrôle de bruit	P	P	P	P	P	P
Moteur électrique - contrôle de bruit	P	P	P	P	P	P
Filtre à air (minimum toutes les 3000 heures ou une fois par an)	E	E	E	E	E	E
Préfiltre	P	E	P	E	P	E
Vidange huile compresseur	E	E	E	E	E	E
Joint bouchon de remplissage	P	P	P	P	P	P
Filtre à huile	E	E	E	E	E	E
Filtre déshuileur format cartouche	E	E	E	E	E	E
Filtre déshuileur immergé	P	E	P	E	P	E
Tête aspiration et bloc régulation	P	P	P	E	P	E
Vanne pression minimum	P	P	P	E	P	E
Soupape sécurité	P	P	P	P	P	P
Restricteur* (nettoyage ou remplacement à chaque vidange et au minimum une fois par an)	P	E	P	E	P	E
Radiateur	P	P	P	P	P	P
Flexibles (huile, air)	P	P	P	E	P	E
Contrôle serrage vis	P	P	P	P	P	P
Contrôles serrage (transmission, étage, réservoir)	P	P	P	P	P	P
Capteur pression	P	P	P	E	P	E
Circuit électrique	P	P	P	P	P	P
Câblage	P	P	P	P	P	P

* Nombre d'heure conseillé, ne pas dépasser 4000 heures ou 1 an entre 2 vidanges.

* En fonction des conditions d'exploitation la fréquence des révisions peut être modifiée.

P = Contrôler au besoin régler, resserrer, nettoyer, graisser

E = remplacer, changer, faire un entretien

PLAN DE MAINTENANCE

NOMBRE D'HEURES/MOIS DE FONCTIONNEMENT (À ÉCHÉANCE DU PREMIER DES 2 TERMES)

TOUTES LES XX HEURES	3 000*	6 000*	9 000*	12 000*	15 000*	30 000*
MINI TOUS LES XX MOIS	12	36	48	48	48	84
Moteur électrique	P	P	P	P	P	E
Graissage moteur électrique	E	E	E	E	E	E
Silentblocs moteur électrique*	P	P	P	P	P	E
Accouplement élastique*	P	P	P	E	P	E
Bloc vis	P	P	P	P	P	E
Silentblocs du bloc vis*	P	P	P	P	P	E
Nettoyage des éléments du compresseur	P	P	P	P	P	P
Contrôle sens de rotation moteur principal	P	P	P	P	P	P
Contrôle sens de rotation du ventilateur*	P	P	P	P	P	P
Test de fonctionnement	P	P	P	P	P	P
Contrôle des joints	P	P	P	P	P	P
Message de maintenance	P	P	P	P	P	P
Étiquette de maintenance	E	E	E	E	E	E

LES INFORMATIONS SUIVANTES DOIVENT ÊTRE RELEVÉES APRÈS CHAQUE OPÉRATION DE MAINTENANCE :

Tension à pleine charge (100%) L1/L2, L1/L3, L2/L3	/	/	Volt
Tension en marche à vide L1/L2, L1/L3, L2/L3	/	/	Volt
Intensité à pleine charge (100%) (bornier alimentation) L1/L2/L3	/	/	Ampères
Intensité en marche à vide (bornier d'alimentation) L1/L2/L3	/	/	Ampères
Intensité entrée Variateur (bornier entrée) L1/L2/L3	/	/	Ampères
Intensité ventilateur**			Ampères
Intensité consommée par le sécheur**			Ampères
Température ambiante			°C
Température de compression			°C
Point de rosée sous pression**			°C
Pression interne en marche à vide			Bar
Pression de régulation (min-max)			Bar

* Nombre d'heure conseillé, ne pas dépasser 4000 heures ou 1 an entre 2 vidanges.

* En fonction des conditions d'exploitation la fréquence des révisions peut être modifiée.

** si présent

P = Contrôler au besoin régler, resserrer, nettoyer, graisser

E = remplacer, changer, faire un entretien



La garantie peut être remise en cause en cas de non utilisation des pièces d'origine

7. CARACTÉRISTIQUES TECHNIQUES

		DD22	DD40	DD75	DD150	DD220	DD300	DD370	DD450	DD550	DD750	DD900	DD1100	DD1320	DD1600	
Débit machines (m³/h)	8 bar	19,2	39,2	66	132	204	312	372	456	552	750	930	1170	1380	1590	
	10 bar	18	36	60	120	192	276	330	390	480	660	810	990	1200	1380	
	12 bar	-	-	48	102	168	228	300	360	432	570	750	930	1110	1230	
Diamètre sortie d'air	"	3/4	3/4	3/4	1	1	1 1/2	1 1/2	1 1/2	2	2	2	DN 65	DN 65	DN 80	
Température d'entrée d'air	C°	5-40°C														
Entraînement bloc de compression		Accouplement direct														
Température de sortie	C°	Température ambiante + 15°C														
Lubrifiant		EOIL 3000														
Volume huile	L	1,8	1,8	4,5	5,3	7,5	10,5	10,5	10,5	42	42	51	51	70	72	
Refroidissement		Refroidi par air														
Niveau sonore ± 3	dB(A)	58	58	62	64	66	68	68	68	72	72	75	75	78	80	
Poids	kg	120	150	240	330	380	500	560	620	950	1100	1900	1950	2510	3200	
DIMENSIONS	Longueur	mm	820	820	1000	1160	1350	1500	1500	1500	1900	1800	2000	2100	3200	3200
	Largeur	mm	540	540	740	750	895	1000	1000	1000	1300	1360	1540	1540	1566	2800
	Hauteur	mm	800	800	970	1100	1150	1195	1195	1195	1600	1665	1800	1800	1800	1775
MOTEUR PRINCIPAL	Puis- sance	KW	2,2	4	7,5	15	22	30	37	45	55	75	90	110	132	2180
		CV	3	6	10	20	30	40	50	60	75	100	120	150	180	220
	Electricité		Triphasés 380V / 50HZ													
	Courant	A	12,60	7,45	14,37	27,86	40,52	54,89	67,41	80,82	98,46	132,7	959,94	195,07	233,60	279,50
	Moteur		IE3 IP54 classe F													
	Démarrage		Etoile -Triangle													

Caractéristiques du lubrifiant :

LUBRIFIANT	EOIL 3000
Viscosité à 40°C (mm ² / sec)	46
Viscosité à 100°C (mm ² / sec)	7.4
Indice de viscosité	127
Point éclair (C°)	244
Point d'écoulement (C°)	-30
Indice d'acidité (mg KH/g)	0.19

8. DÉPANNAGE



Étape réservée à des personnes compétentes, prenez contact avec Éole Service !

Les différents contrôleurs qui équipent les compresseurs Éole intègrent de nombreuses sécurités qui se déclenchent lors de l'identification d'un défaut de fonctionnement.

Les seuils de réglage des différents capteurs servent à protéger les organes vitaux de la centrale.

En cas de dysfonctionnement, un message d'erreur peut apparaître sur la platine. Dans ce cas, contactez l'équipe technique d'Éole France au **+ 33 1 64 44 14 91** en précisant la nature du message, le numéro de série de votre machine et son nombre d'heures.

9. GARANTIE

Les compresseurs Éole sont garantis 2 ans. Les pièces à remplacer sous garantie seront envoyées au client dans les meilleurs délais, ce dernier retournera les pièces défectueuses à ses frais sur la plateforme Éole la plus proche de son domicile.

Des extensions de garantie de 3 ans soit 5 ans au total sont accordées à la demande des intervenants du réseau Éole France, cette extension est liée à la mise en place d'un contrat d'entretien entre l'utilisateur et l'agent local Éole France.

Le retour de la fiche de mise en service est obligatoire pour pouvoir bénéficier des garanties Éole France.

L'utilisation des pièces et de lubrifiants d'origine est obligatoire pendant toute la période de garantie, des dérogations peuvent cependant être accordées dans des cas particuliers (Validation écrite par Éole France requise).

Motifs d'exclusion de la garantie :

- La non utilisation de pièces d'origine.
- Le non respect des intervalles et consignes d'entretien.
- Environnement inapproprié, tremblement de terre, inondations, chute de tension, négligence, erreur humaine, dégradation volontaire ou vandalisme, agression des composants par des agents chimiques, utilisation de lubrifiants non validés par nos services techniques.
- La garantie ne couvre pas les pertes d'exploitations, la perte du compresseur ou tous autres dommages.

10. SCHÉMA ÉLECTRIQUE

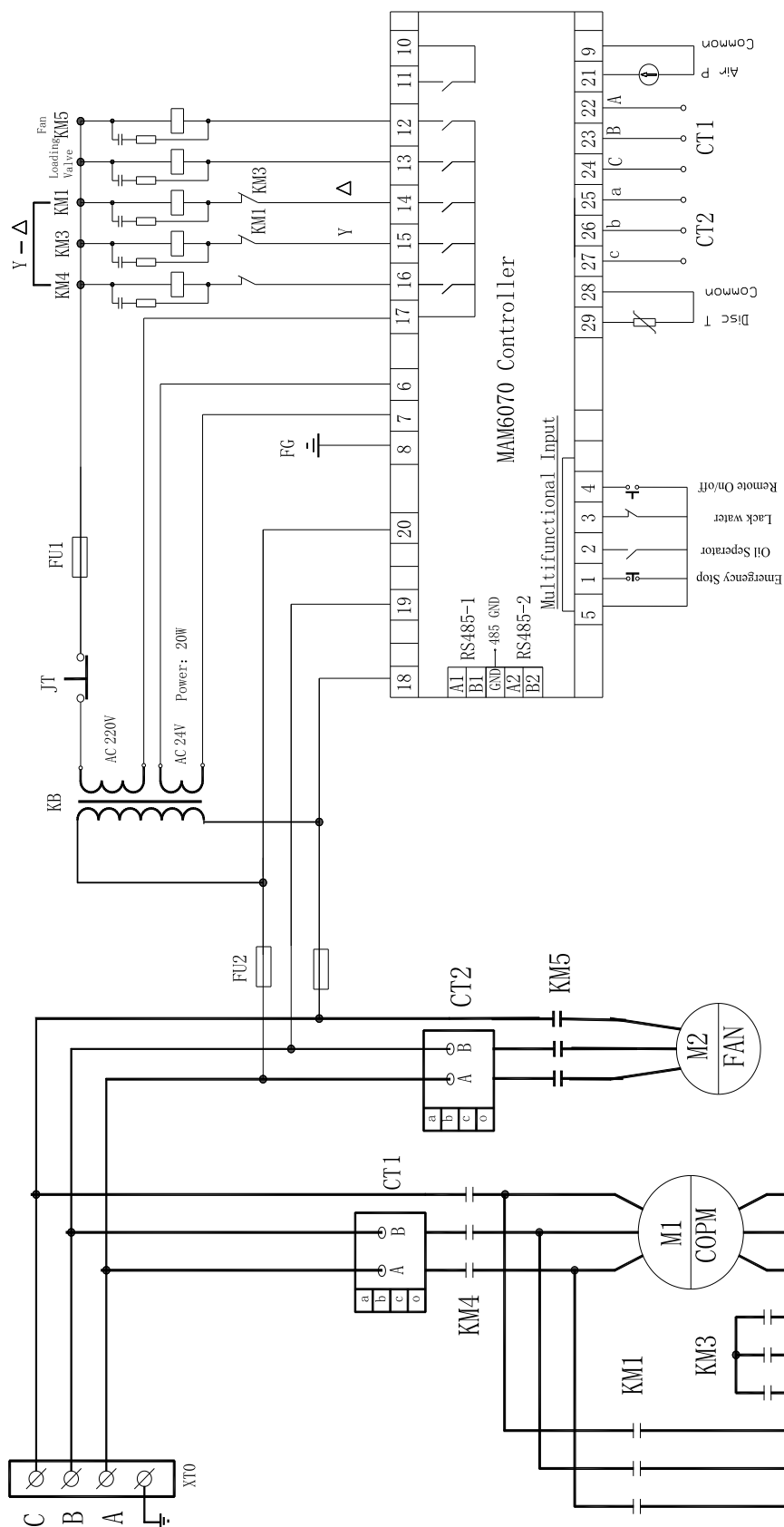

*Les schémas ci-dessus sont donnés à titre d'informations. ils sont susceptibles d'être modifiés. Se reporter exclusivement aux schémas fournis avec la machine.



ÉOLE FRANCE PARIS

2 Rue des Longues Raies
77 230 Moussy le Neuf
Tel : + 33 1 64 44 14 91
contact@eolefrance.fr

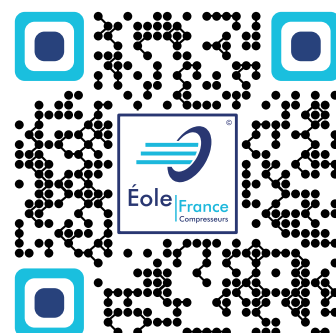

www.eolefrance.fr